

GET TO KNOW

by PREVOMA CAM DIVISION

PREVOMA

process evolution management

CAM-Software für Autodesk® Inventor®

Alle Vorteile eines modernen
Programmiersystems in einer
speziell für Autodesk® Inventor®
entwickelten CAM-Lösung.

EINE BESSERE CAD/CAM-LÖSUNG

Die Autodesk CAM-Software vereint CAD und CAM zu einer durchgängigen Lösung von der Konstruktion bis zur Fertigung. Autodesk bietet Ihnen CAM-Lösungen, bei denen Sie in Ihrer vertrauten CAD-Umgebung arbeiten können, so dass Sie von Anfang an produktiv loslegen können.



Durchgängiger Arbeitsablauf

Sie können mit den vertrauten Abläufen und Menüs Ihres CAD-Systems arbeiten.

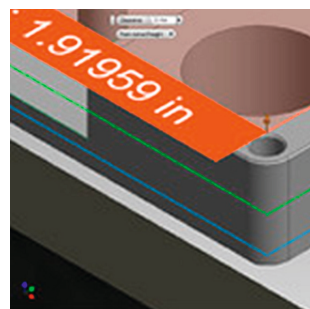

Assoziativität zum Modell

Änderungen am Modell führen ohne Datenverlust zur direkten Neuberechnung der Werkzeugwege an der geänderten Geometrie.

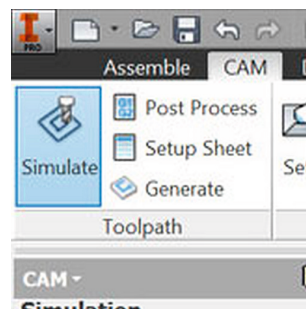

Weniger zu verwaltende Dateien

NC-Bearbeitung ohne Import, Export oder Übersetzung von Modell-Dateien.

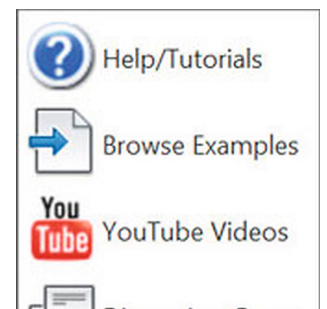

Geringere Schulungskosten

Eine rasche Einarbeitung sorgt dafür, dass Sie schnell produktiv werden können.

ARBEITEN SIE PRODUKTIVER

In der NC-Bearbeitung zählt jede Sekunde. Daher basieren die Autodesk CAM-Lösungen auf unserer Multi-Core 64-Bit CAM-Engine der nächsten Generation. Die Autodesk CAM-Software setzt den Maßstab für Performance, wenn es darum geht, die Zeit für 3D-Bearbeitungen von Stunden auf Minuten zu verkürzen oder Werkzeugwege für komplexe Bearbeitungen zu aktualisieren.

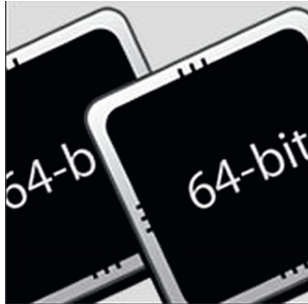

Bewährte CAM-Technologie

Die Multi-Kern- und 64-Bit-Architektur verarbeitet große Modelle und komplexe Werkzeugwege.

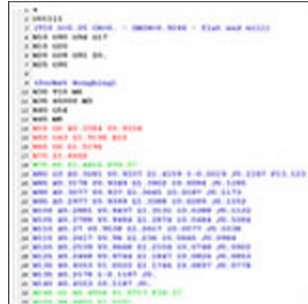

Schneller Postprozessor

Der Postprozessor generiert 200.000 Zeilen CNC-Code pro Sekunde.

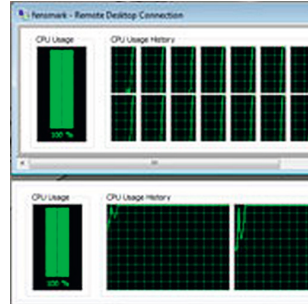

Verteiltes CAM

Nicht ausgelastete PCs im lokalen Netzwerk werden automatisch zur Berechnung eingesetzt.



Adaptives Clearing

Das adaptive Schruppen reduziert die Belastungen des Werkzeugs und erzeugt qualitativ hochwertige Fertigteile.

PRODUZIEREN SIE TEILE BESTER QUALITÄT

Dank CAM von Autodesk erhalten Sie CNC-Programme, mit denen Sie aus Ihren Konstruktionsdaten qualitativ hochwertige Fertigteile produzieren können. Volle Integration, einfache Bedienung und hohe Geschwindigkeit haben nur ein Ziel – Fertigteile mit hoher Qualität. Denn Qualität ist in der Fertigung entscheidend.

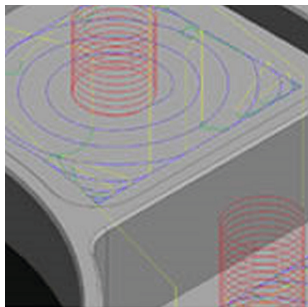

Modernste Bearbeitungsstrategien

Minimieren Sie Verfahrswege und Bearbeitungszeiten.

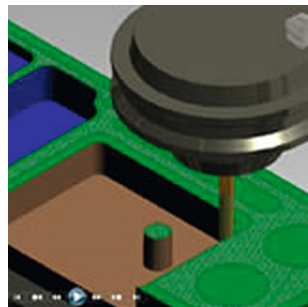

Simulations- und Prüfungsfunktionen

Simulieren Sie Werkzeuggeschwindigkeit, Richtung, Sichtbarkeit und weitere Parameter.

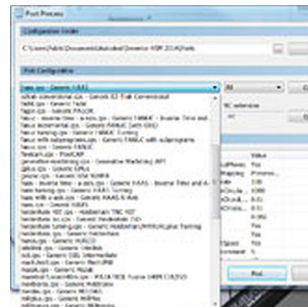

Anpassbare Postprozessoren

Passen Sie Ihren Postprozessor an, um optimalen Code für Ihre CNC-Steuerung zu erstellen.

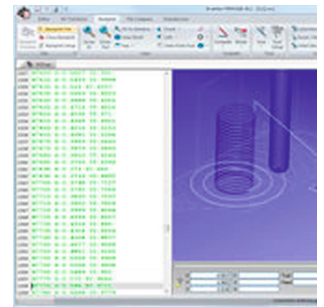

Leistungsfähiger CNC-Editor

Der CNC-Editor beinhaltet NC-Funktionen und -Vorlagen.

AUTODESK CAM LIEFERT ERGEBNISSE

Nutzen Sie die nächste Generation des integrierten CAM und steigern Sie Ihre Effizienz.

Rufen Sie uns an: 0681-992 78 30



PREVOMA GmbH
Luisenthaler Str. 154-156
66115 Saarbrücken
Tel. +49 (0) 681-992783-0
Fax: +49 (0) 681-992783-29
mail: info@prevoma.com
www.prevoma.com